

Honeywell

F95S



商用空气净化器使用手册

Honeywell

目录

- 2 产品特点
- 3 装箱一览表
- 运转前
 - 4 安全注意事项
 - 6 各部件名称及功能
 - 8 触控屏界面介绍及功能
 - 12 运转前准备事项
 - 13 产品技术参数
- 运转操作方法
 - 14 开启电源、选择风速、查看PM2.5、查看异味(二氧化碳)
 - 15 参数设置
- 维护与保养
 - 17 维护一览表
 - 18 预过滤网
 - 18 静电除尘单元
 - 18 紫外杀菌灯
 - 18 多效异味过滤罐
 - 18 高效滤网
- 19 故障诊断与部分排除方法
- 20 二年有限质量保证
- 21 联系方式

装箱一览表



- | | | |
|----------|---------------|------|
| a | F95S 商用空气净化器 | (1台) |
| b | UV杀菌灯管 | (1个) |
| c | 电源线 | (1根) |
| d | 使用手册 | (1本) |
| | <内含合格证、保修卡> | |
| e | 多效异味过滤罐 | (9个) |
| | <在附带的3个小包装箱内> | |
| f | 钥匙 | (2把) |

安装P95S 所需工具(需要单独采购)

※标准螺丝刀

※专用滤罐扳手

安全注意事项

警告！

该商用空气净化机必须由专业维修技术人员安装、维护，且必须遵守当地法律法规的要求！

在安装或维修净化机前，必须断开设备电源！

禁止碰伤、破损、过度弯曲、拉伸、扭拧、扎束、重压或挤压电源线，电源线及插头有破损或插头插入后太松时请勿使用，否则可能会造成火灾触电、短路、火灾等事故！

只可使用单相交流电，否则可能会造成火灾、触电等事故！

禁止自行改造，非修理技术人员请勿拆卸和修理，否则可能会造成火灾、触电、受伤等事故；修理请与技术服务中心联系。

禁止碰压设备内的互锁开关，否则可能造成触电、受伤等事故！

禁止使用汽油、油漆稀释剂等擦拭，避免接触喷洒杀虫剂，否则可能会造成表漆裂纹、触电、火灾等事故！

禁止吸入可燃性气体或香烟、熏香等产生的火星，否则可能会引起火灾等事故！

禁止在净化机两侧进风口和出风口附近堆物！

禁止将手指或异物插入进风口、出风口处，否则可能会造成触电和引发其它事故。

注意!

F95S 商用空气净化器专为室内设计，请避开可能受到雨水等室外环境影响的位置安放。

请不要在浴室等湿度大的地方使用机器，容易引发触电或故障。

请在安装设备时为前部留出一定的空间，以便于进行维修和维护。

请定期清除插头上的灰尘，积灰会造成潮湿而漏电引起火灾、触电等事故。

更换滤材、移动或清洁机器时必须关掉电源并拔下电源线插头。

拔取插头时必须抓住插头部分，切勿硬拉电源线；湿手时，请勿插拔电源插头，可能会造成触电及受伤等事故。

过滤器件需组合使用，且勿使用非霍尼韦尔配件，否则可能会造成净化机无法正常工作或引起其他事故。

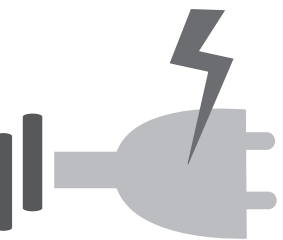

各部件名称及功能

主机部件

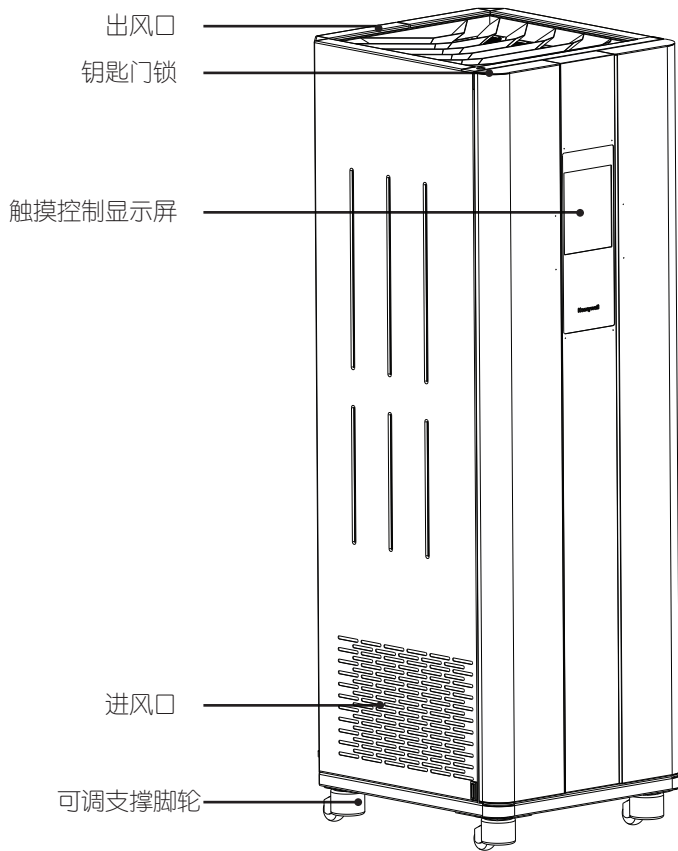

内部功能分区

静电除尘单元

如果设置使用静电除尘单元，在风扇运行时开启，风扇停止时，该功能将同时停止。设置使用或不使用静电除尘单元，请参见本手册设置部分内容。

紫外杀菌灯

如果设置使用紫外杀菌灯，在风扇运行时开启，风扇停止时，该功能将同时停止。设置使用或不使用紫外杀菌灯，请参见本手册设置部分内容。

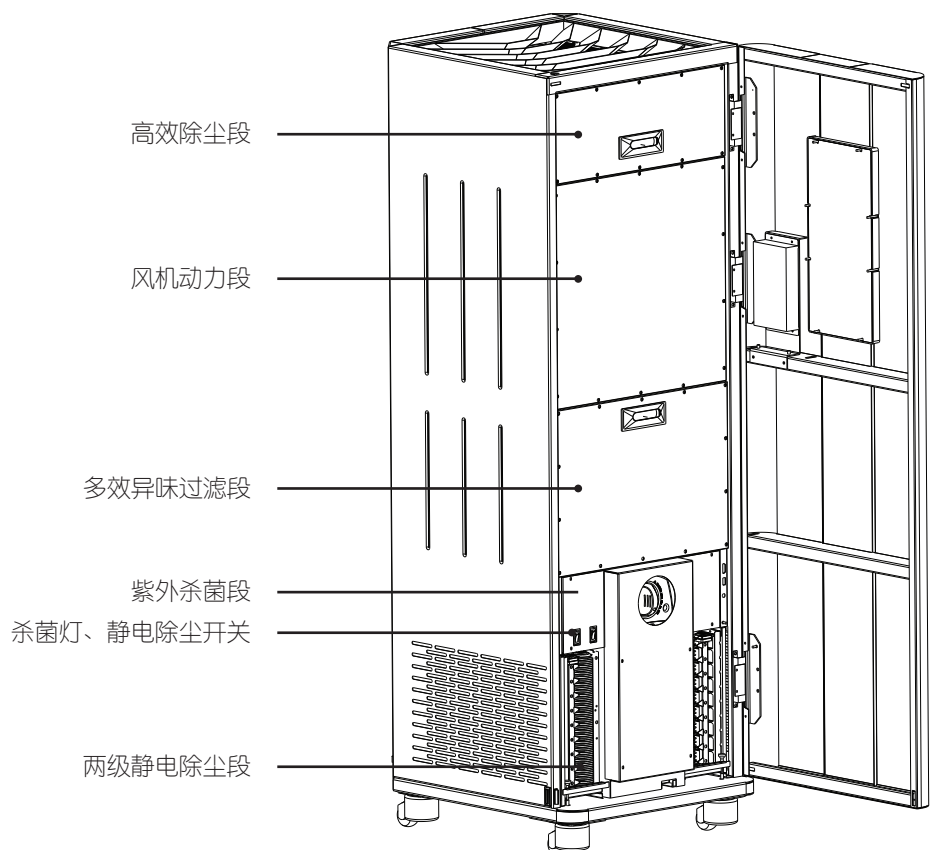

详细分解图

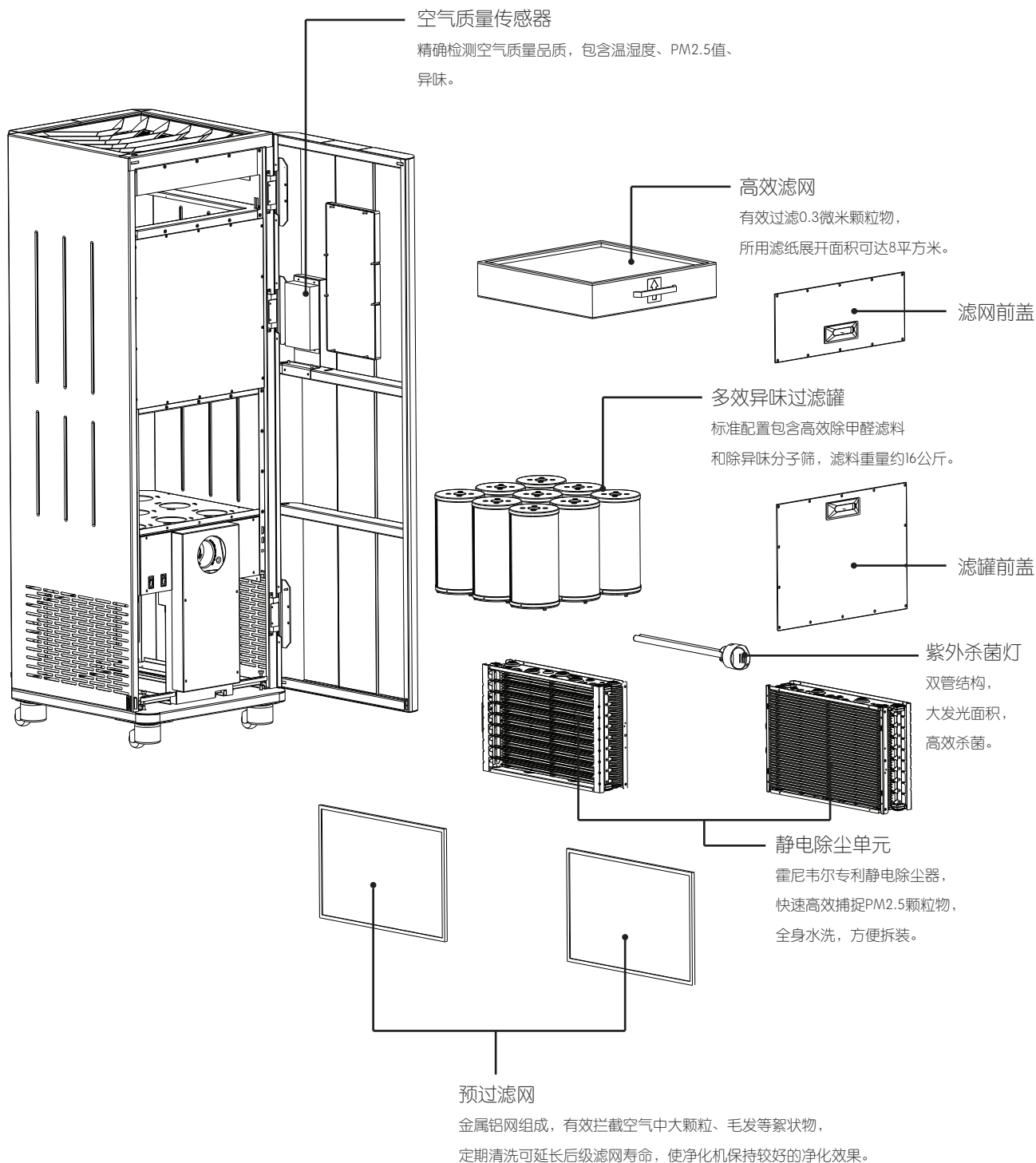

触控屏界面介绍及功能

主界面

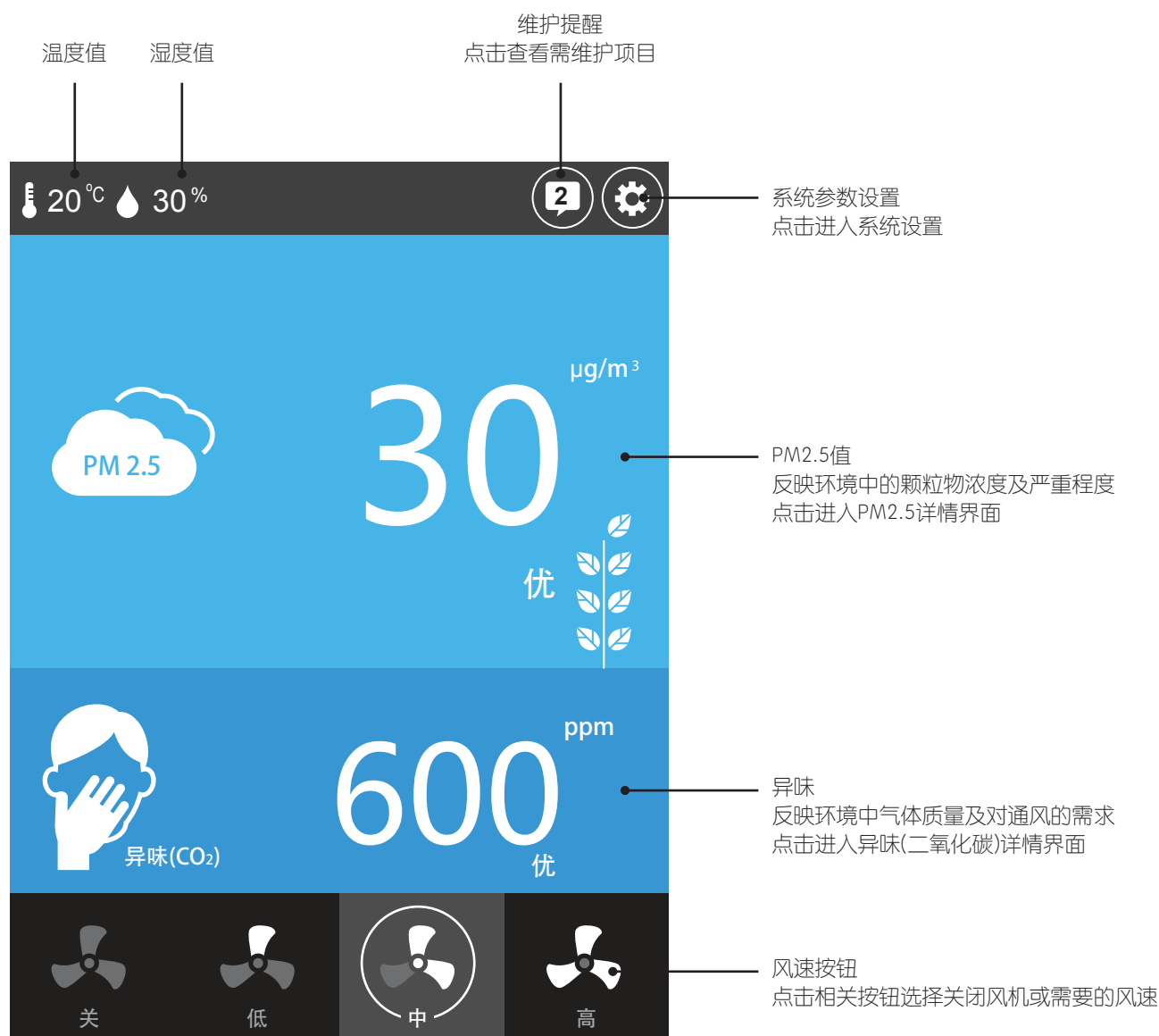

温湿度值

本产品安装有温湿度传感器，主界面左上角会显示环境的温湿度。温度显示范围为5℃至40℃，当环境温度值超出显示范围后会显示为---℃。湿度值的显示范围为0%至100%。

选择风速

本产品设置有低、中、高三档风速和关闭风机按钮，点击相关按钮选择需要的风速或关闭风机。



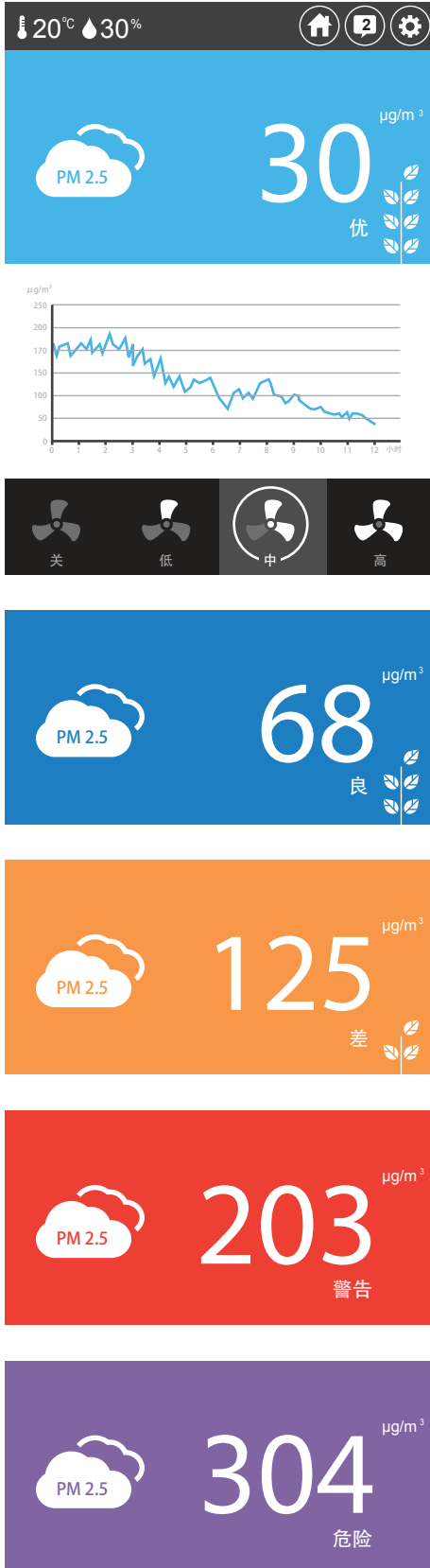

PM2.5详情界面



PM2.5

本产品安装有高灵敏度的PM2.5颗粒物传感器，可感知环境中直径2.5微米及以下的颗粒物浓度并在主界面上显示浓度值（单位： $\mu\text{g}/\text{m}^3$ ）。同时，PM2.5浓度指示窗口的背景颜色、提示文字和健康树树叶多少，会根据PM2.5检测值的大小而改变，提示用户颗粒物污染严重程度。

在主界面上点击PM2.5显示区域可以查看最近12小时内PM2.5的历史数据曲线，再次点击PM2.5显示区域或右上角回主界面图标回到主界面。

显示值 ($\mu\text{g}/\text{m}^3$)	颜色	空气质量指示
35以下		优
36-75		良
76-150		差
151-250		警告
251以上		危险

注意!

本产品安装有高精度的颗粒物传感器，传感器每隔一段时间采集一次以保证数据准确和产品寿命。传感器采集间隔可以设置。为提高用户体验，风机启动后的前半小时内，PM2.5传感器每5分钟更新一次数据；半小时之后，采样频率等同于客户的设置值。关于设置此间隔时间请参见本产品说明书设置部分内容。

触控屏界面介绍及功能



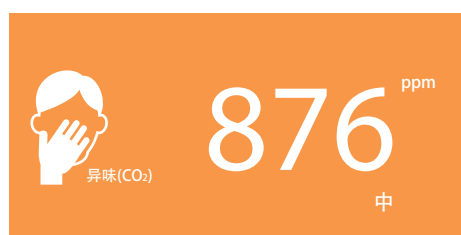
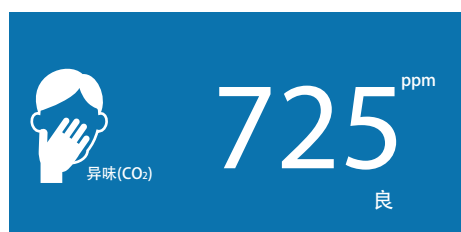
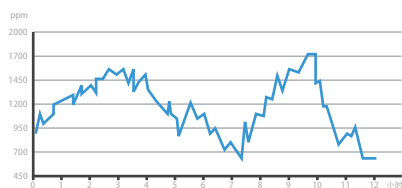
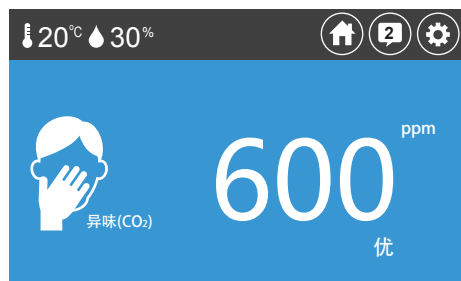

异味(二氧化碳)详情界面



异味(二氧化碳)

本产品安装有高灵敏度的空气质量异味传感器，可探知空气中有机挥发物浓度，并以等效的二氧化碳浓度表示出来（单位：ppm）。该值的最低值为450ppm，等效于相应的有机挥发物浓度为零，新鲜空气中二氧化碳浓度的典型值450ppm。同时，该值指示窗的背景颜色和提示文字会根据实测值的大小提示用户环境的通风需求。

在主界面上点击异味(CO₂)显示区域可以查看最近12小时内该空气质量传感器的历史数据曲线，再次点击异味(CO₂)显示区域或右上角回主界面图标回到主界面。

显示值 (ppm)	颜色	空气质量指示
600以下		优
601-800		良
801-1000		中
1001-1500		差
1501以上		建议通风

注意!

本产品安装的综合空气质量传感器，工作之初会需要15分钟的预热，在产品上电的最初15分钟内，此读数会保持在450，之后方可提供正确的读数。

如果传感器长期置于有机挥发物浓度高的环境中会发生读数变化缓慢的现象并非传感器故障，此时建议通风，持续数小时后读数将恢复正常。

维护列表界面



当有需要维护的信息产生时右上角的图标 ② 会显示需要维护的项目数量，点击此图标会显示详细的需要维护的内容

系统参数设置界面



进入设置界面后可以查看或设置以下参数:

- 屏幕亮度
- 屏幕休眠时间
- 密码
- 采气频率
- 查看配件推荐的剩余使用寿命
- 设置是否使用静电除尘单元和紫外杀菌灯

在设置界面点击>或<可以翻页。

运转前准备事项

适用环境

适用于约150平方米的室内封闭空间，例如商务楼宇，办事大厅，医院，吸烟室，体育运动场所，候车候车大厅等商务休闲娱乐场所。



安装

1. 去除包装物，并确保安放平稳。
2. 调节底脚支撑，使底面尽量水平。
3. 安装需确保：左右两侧进风口1.0米，出风口至少0.5米范围内无任何障碍物。
4. 多效异味过滤罐转运时没有安装在设备内，建议联系霍尼韦尔授权的专业服务人员，进行安装并进行开机调试等准备工作。
5. 设备内有静电除尘单元开关和紫外杀菌灯开关，可根据需求进行开启/关闭。

注意!

静电除尘单元有包装保护，请按照门内说明标识去除，抽出该除尘单元方法请参考维护章节说明。

紫外杀菌灯和静电除尘单元仅在风机运行时才会启动。

紫外杀菌灯和静电除尘开关，是为了在部分公共场合避免非客户工作人员随意通过触控屏进行开关操作而增设的。仅当该开关为开启状态时，才可使用紫外杀菌灯和静电除尘开关触控功能。

设备运行前需确保门锁和安全锁扣锁紧，钥匙由工作人员妥善保管。

产品技术参数

尺寸规格 (mm)

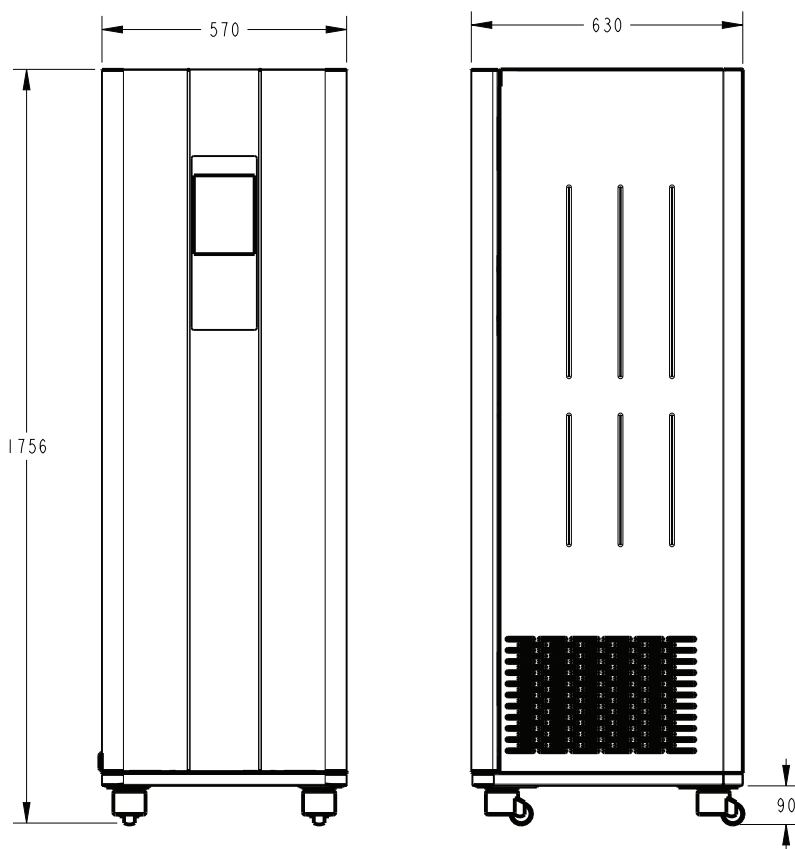

产品重量	160kg
装运重量	<205kg
装运尺寸	752mm(D)×690mm(L)×2038mm(H)
工作温度范围	5℃-45℃
工作湿度范围	10%-85%R.H.
工作电压	220VAC 50Hz

PM2.5净化效率	>99.98%
杀菌效率	>99%
TVOC去除效率	>99%
洁净空气量 (CADR)	1130立方米/小时

以上效率指标均按照国标GB/T 18801-2008测定。

关键技术指标

风速	风量 (CMH)	额定功率 (W)	噪声 (dB(A))
高	1300	485	60
中	900	210	52
低	500	150	45

运转操作方法

开启电源

将插头插入产品后边电源插座，并将电源开关拨到开位置。电源接通以后屏幕亮起，先显示开机画面，然后显示主界面。主界面显示内容如下所示。



查看PM2.5

在主界面上点击PM2.5显示区域查看最近 12小时内PM2.5的历史数据曲线，再次点击PM2.5显示区域或右上角回主界面图标 回到主界面。



选择风速

本产品设置有关闭风机和低、中、高三档风速，点击相关按钮选择关闭风机或需要的风速。

风速选择具有记忆功能，断电重新开机运行时会保持断电前风速状态。



查看异味(二氧化碳)

在主界面上点击异味(CO₂)显示区域查看最近 12小时内该空气质量传感器的历史数据曲线，再次点击异味(CO₂)显示区域或右上角回主界面图标 回到主界面。



参数设置

进入设置页面之前会要求输入密码以防止在公共场合使用本产品时被人随意更改设置，在主界面点击右上角的设置图标进入密码输入界面，输入正确的密码后进入设置界面。

本产品默认密码为1111

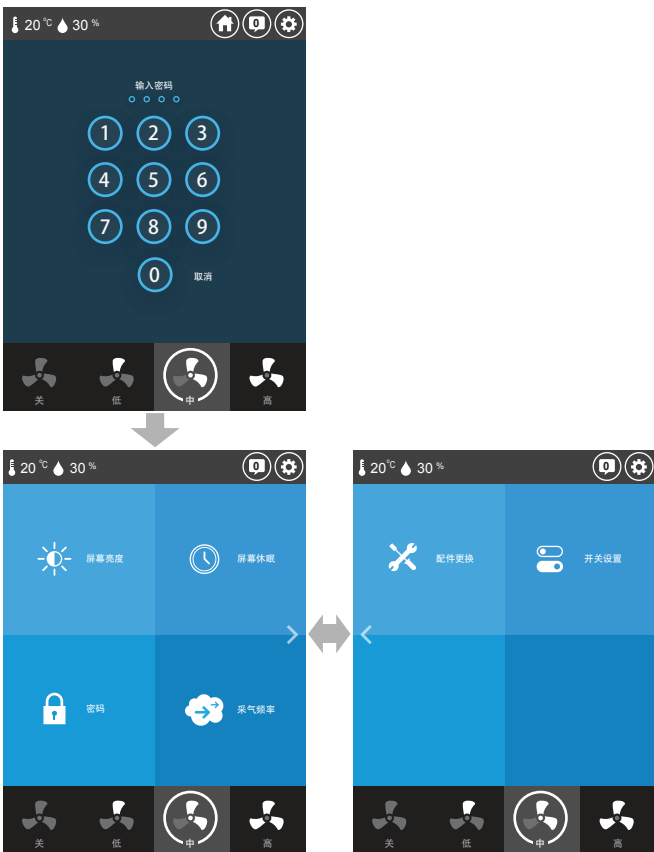

调节屏幕亮度

点击设置界面下的“屏幕亮度”按钮，进入屏幕亮度设置，点击☀️和☀️ 减小和增大屏幕亮度。

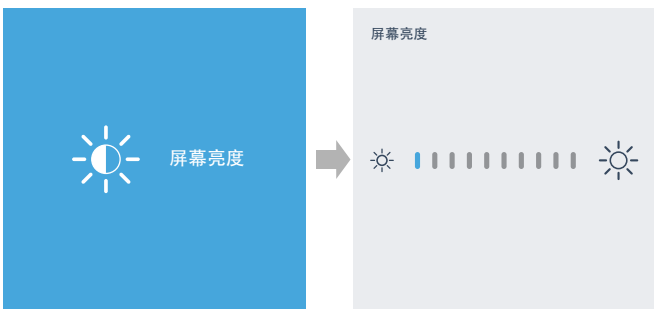

屏幕休眠

显示屏在一定时间内没有人使用时进入休眠模式，显示休眠画面，点击设置界面的“屏幕休眠”按钮，进入屏幕休眠设置界面。在此界面下如下图所示点击相应区域可以更改分钟数。

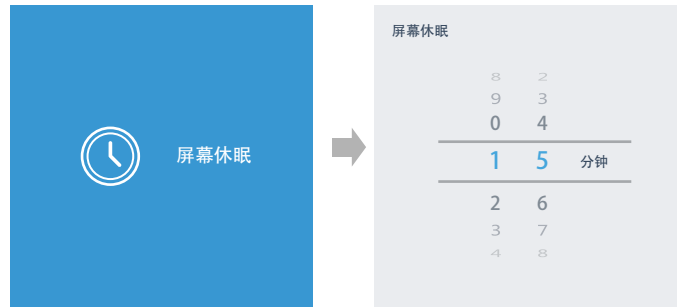

设置密码

在设置界面点击“设置密码”按钮，进入设置密码界面，按提示先输入旧密码，再输入新密码后新密码生效。注意！请妥善保管密码，如果不慎忘记密码可以联系霍尼韦尔客服人员。

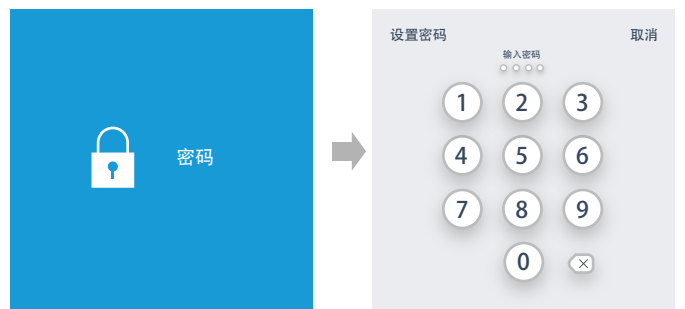

设置采气频率

在设置界面点击“采气频率”后，进入采气频率设置界面，本产品可设置30分钟，1小时，2小时，3小时为间隔采样颗粒物浓度，或者设置不采气。注意，如果设置为不采气则主界面的颗粒物浓度数值将不再更新。



运转操作方法

配件更换

在设置界面点击“配件更换”后可显示高效滤网和滤罐的剩余寿命。

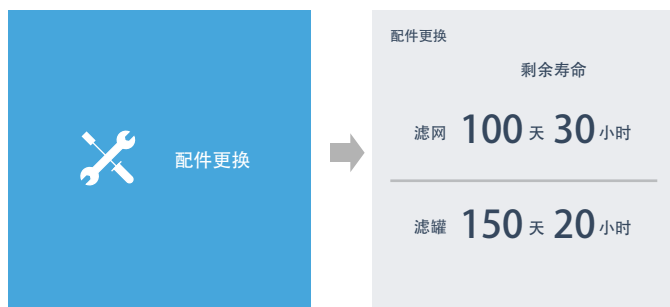

静电除尘和紫外线杀菌灯开关设置

在设置界面点击开关设置按钮后，进入开关设置，可以选择是否使用静电除尘单元(EAC)和紫外杀菌灯(UV)。点击可以选择使用或不使用相应功能。当○为蓝色时表示使用相应功能，○灰色时表示停用相应功能。

除了在设置界面里面设置EAC和UV，本机还在机器内部安装开关来选择是否使用，请参考使用前准备部分的应用说明。当内部开关为关闭状态时，设置界面中的相关设备无法更改状态，对应的EAC或UV字样显示为灰色。

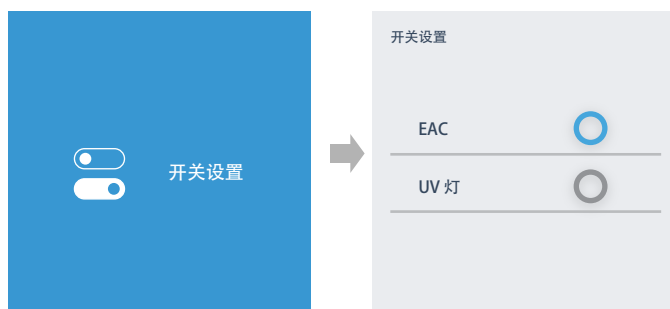

维护列表

当有需要维护的信息产生时，右上角的维护列表图标²会显示需要维护的项目数量，点击此图标会显示详细的内容，维护完成后选中维护信息并按“确认完成”按钮后清除该条信息。



退出界面设置

点击设置界面右上角返回主页面图标¹返回到主界面。

维护与保养

维护一览表

* 表示：根据实际运行状况，维修更换。

	名称	料号	建议清洗周期	建议更换周期
	预过滤网×2	50099375-001	1-3个月	*
	静电除尘单元×2	FC37B1030/U	1-3个月	*
	紫外杀菌灯×1	UC36W1006/U	不可	运行6000~7000小时后
	多效异味过滤罐×9	50099379-001	不可	*
	滤罐所需滤料	50099380-001	不可	12-18个月
	滤罐所需滤料	50099380-003	不可	12-18个月
	高效除尘滤网×1	50099397-001	不可	12-18个月
	触摸显示屏×1	50099370-001	不可	*
	传感器模组×1	50099399-001	不可	*

维护与保养

机身

请定期使用柔软的干布擦去机身上的灰尘，来清洁机身的内侧和外侧以防止灰尘积聚。

清洁预过滤网

可以通过吸尘器清理，或者用水冲洗，或者毛刷清理。

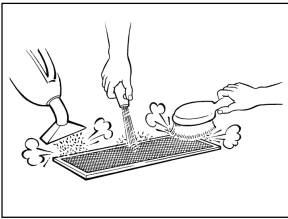

清洁静电除尘单元

建议联系霍尼韦尔公司授权的专业服务人员清洗。用中性洗涤剂清洗，并用清水冲净，后擦拭并晾干，再安装使用

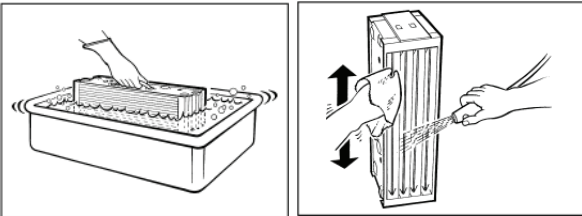

注意!

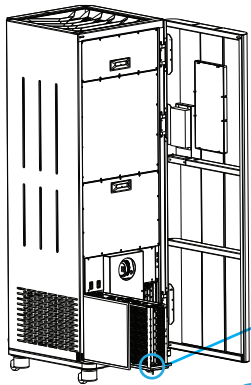

拉起弹簧插销后，方可取出/推入静电除尘单元和初效滤网。

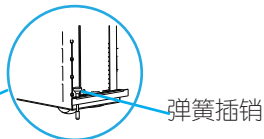

弹簧插销

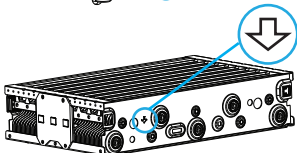

静电除尘单元清洗后，箭头所指安装方向对应于气流方向。

更换紫外杀菌灯

逆时针转动UV灯座，取出更换紫外杀菌灯管。更换后，推入、压紧并顺时针转动，以锁紧UV灯座。

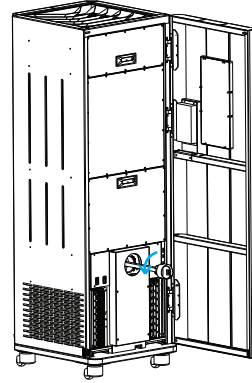

更换多效异味过滤罐

需要霍尼韦尔公司授权的专业服务人员使用专用工具更换。

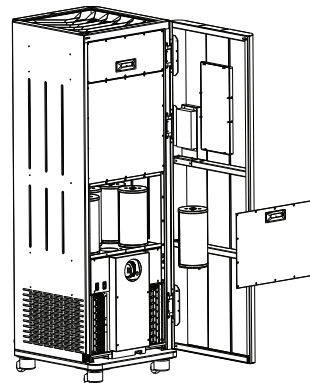

更换高效滤网

沿水平方向拉出滤网予以更换。安装滤网时，箭头所指安装方向对应于气流方向。

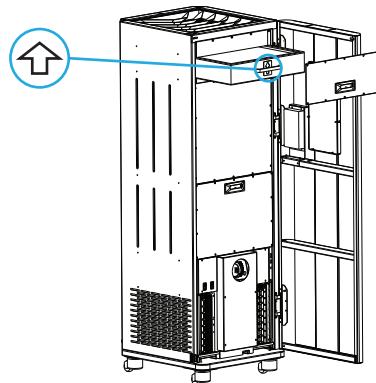

故障诊断与部分排除方法

可能故障现象	可能原因	解决方法
屏幕无显示	净化机未能正常通电。	检查电源断路器、净化机电源开关、净化机电源线。
	净化机门未关闭。	关闭净化机门，并使下部锁扣及顶部门锁锁紧。
屏幕显示待机画面，但不运行	功能设置未启动。	按照设置及操作说明正确设定。
屏幕显示，但净化机未工作	功能设置未启动。	按照设置及操作说明正确设定。
净化机运行，但屏幕显示紫外杀菌灯、静电除尘单元未工作	功能设置未启动。	按照设置说明进行启动设定。
	净化机内对应开关未打开。	参照运行操作方法，启动对应开关。
历史数据曲线显示在起点	净化机被重启或断电。	数据无法恢复，仅能记录运行状况下前12小时内的数据。
出现静电放电“噼”声 频率小于1分钟	室内灰尘过多，或毛屑等絮状物过多。	如无其他异常，可观察5分钟后现象是否消失。
	维护清理后表面未干燥清理干净。	晾干或重新清理。
	维护/搬运后静电单元未能安放到位。	参照维护与保养说明取出静电除尘单元，再重新正确放置，推入静电除尘单元到锁定位，并注意将弹簧插销插入定位孔。
运行，但出风量明显减少	预过滤网及静电除尘单元积尘饱和。	请及时联系专业维护人员清洗。
屋内异味不能被去除	屋内有机气体过多，多效异味过滤罐吸附饱和。	请及时联系专业维护人员更换。
	屋内有特殊气体成分。	可联系专业维护人员，选择购买其他相应功效滤罐或相应产品。

注：如遇以上未列出情况，请及时联系客服。

二年有限质量保证

在正常使用和维修保养的情况下，霍尼韦尔向用户保证，本产品自购买之日起在二(2)年内，无任何工艺和材料方面的缺陷。如果霍尼韦尔确定该产品在以上规定保修期内任何时间出现此类缺陷或故障，霍尼韦尔将自行选择维修或更换经证实有缺陷的产品。

如果产品有缺陷，用户可以，

- (i) 将产品退回您最初购买时的经销机构，请持购货发票或其它能够证明购买日期的购货凭证；或
- (ii) 致电霍尼韦尔客户服务热线400-840-2233。

本质量保证不包括拆除或重新安装的费用。如果霍尼韦尔能够证明此类缺陷或故障是由于该产品处于消费者所有期间内所发生的损坏而导致的，则本质量保证不适用。

霍尼韦尔公司的唯一责任是根据以上列明条款负责对所购产品进行修理或更换。对于任何损失或任何形式的损坏，包括任何偶然或必然的直接性或间接性由违反任何担保而导致的损失，或对于该产品的任何其它破坏行为，霍尼韦尔恕不负责。

本质量保证是霍尼韦尔对该产品所做的唯一明示担保。任何暗示保证的期限，包括对产品的适销性和针对特定用途的适用性的暗示保证，在此仅限于本质量保证的二年担保期限。

如果您有任何关于本质量保证的问题，请致电霍尼韦尔客户服务热线400-840-2233。

联系方式

北京

北京市 朝阳区 酒仙桥路14号
兆维工业园一幢
邮编: 100015
电话: (+86) 010-56696001
传真: (+86) 010-57560507

天津

天津市 河西区 解放路256号
泰达大厦22层
邮编: 300042
电话: (+86) 022-58556419
传真: (+86) 022-58556360

上海

上海市 长宁区 遵义路100号
虹桥上海城A座36层
邮编: 200051
电话: (+86) 021-22196888
传真: (+86) 021-62370753

成都

成都市 总府路35号
总府大厦2301
邮编: 610016
电话: (+86) 028-66135088
传真: (+86) 028-86787061

重庆

重庆市 北部新区 高新园
黄山大道中段5号
水星科技大厦4层
邮编: 401121
电话: (+86) 023-67882288
传真: (+86) 023-67889292

西安

西安市 高新区 团结南路28号
邮编: 710075
电话: (+86) 029-85387990
传真: (+86) 029-88332425

香港

香港 北角 英皇道255号
国都广场霍尼韦尔大厦25层
电话: (+852) 23319133-651
传真: (+852) 29536767

深圳

深圳市 福田区 深南大道6008号
特区报业大厦11楼西区
1102-04单元
邮编: 518034
电话: (+86) 0755-25181226
传真: (+86) 0755-25181221

广州

广州市 海珠区 滨江中路308号
海运大厦15A
邮编: 510220
电话: (+86) 020-84101800
传真: (+86) 020-84801810

霍尼韦尔(中国)有限公司
customer.honeywell.com
点击“霍尼韦尔健康家居产品部”

Honeywell